

**Електромеханичен двигател
за небалансирани ролетки**

PS.13TC

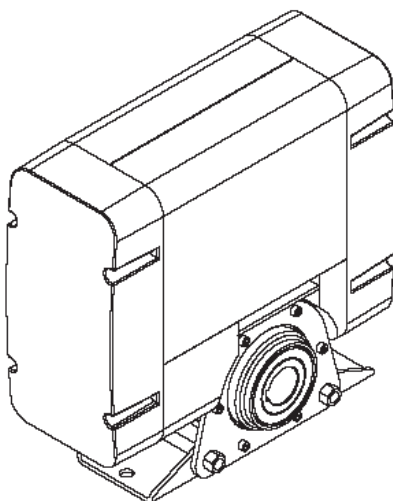

Инструкция за монтаж

Внимание

- Преди да инсталирате автоматичната система, прочетете внимателно по-долните инструкции.
- Абсолютно забранено е да използвате продукта PS.13 в употреби, различни от посочените в тези инструкции.
- Покажете на клиента как да използва автоматичната система.
- Дайте на клиента тази част от инструкциите, която е предназначена за крайни клиенти.
- Всички продукти на Бенинка` са застраховани срещу евентуални вреди, нанесени на обекти и лица в резултат от производствени повреди. Застраховката важи само при условие, че цялата система е маркирана със знак СЕ и всички части са Бенинка`.

Работни ограничения и предупреждения

Този мотор е разработен специално за автоматизиране на небалансирани ролетки за индустриална употреба. Преди да го монтирате, проверете дали ролетката се плъзга гладко. Проверете състоянието ѝ и парашутната ѝ система.

След това проверете всички останали части, особено носещите, ако ролетката не е била наскоро поставена. Тези операции са важни за безопасно монтиране и надеждна дейност на мотора.

Технически данни

PS.13TC

Захранване	V (50Hz)	3x400
Ток	A	3,5
Мощност	W	1350
Въртящ момент	Nm	560
Степен на изолация		F
Изходни обороти*	rpm	13
КПД		60%
Диаметър на вала	mm	40 (30**)
Работна температура	°C	-10/+40
Ниво на защита		Ip43
Мазане		Grasso perm.
Тегло		36
Размери: виж фиг.1.		

* Максимален брой обороти от изходния вал.

** 30мм диаметър е възможен при такова изискване от страна на клиента.

Максимално тегло на ролетката (Kg)

Диаметър на тръбата в мм	133	159	168,3	177,8	193,7
PS.13TC	790	660	625	585	540

Стойностите се отнасят за цялостна ролетка, като са взети предвид 20% триене. Това са теоретически данни, базирани на техническите модификации.

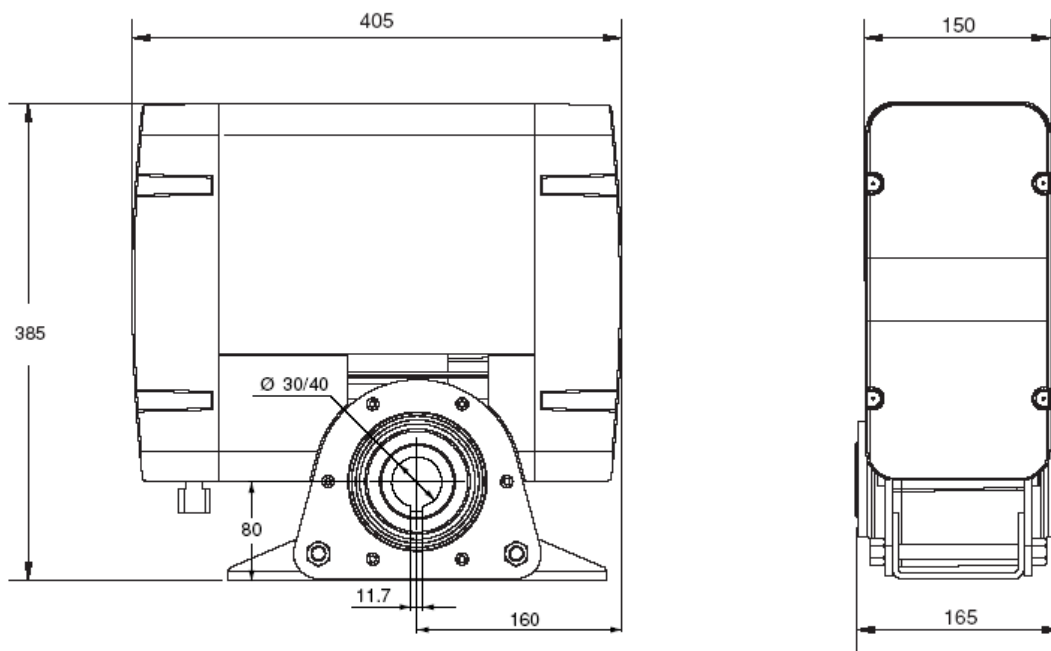

Fig.1

Монтиране

Благодарение на многостранността си, моторът може да се монтира не само от дясната или от лявата страна на ролетката, но може да се позиционира и хоризонтално на подпора PS.ME, или вертикално, като основата му се прикрепя директно на стената (фиг.2). При всички случаи обаче използвайте прикрепваща система, която да е подходяща за теглото на мотора.

Моторът е така проектиран, че да задвижва директно вала на вратата. Този вал трябва да е с диаметър 30 или 40мм и да има място за ключ.

Валовите, които трябва да се заварят, са на разположение, както и ключа (PS.AL30 Ø 30mm – PS.AL40 Ø 30mm).

На самите валове е възможно да се заварят шайби PS.RO, налични в различни размери, за директна прикрепяне на тръбата към вала на ролетката.

За да прикрепите мотора, следвайте инструкциите:

- В случай че прикрепвате хоризонтално мотора, проверете разстоянието между вала на ролетката и повърхността, към която ще се прикрепят системата (трябва да бъде между 185 и 260мм); при вертикално прикрепване директно към стената това разстояние трябва да бъде 80мм (виж фиг.2).
- Заварете хоризонталната подпора или скобата към повърхността или ги фиксирайте чрез винтове.
- Вкарайте мотора в тръбата на вала на ролетката, като използвате ключ "С".
- Ако използвате хоризонтална подпора, заключете мотора за нея, като използвате винтове "V" и гайки "D" (както е показано на фиг.4).

В случай че монтирате мотора вертикално (без хоризонтална подпора), трябва да промените позицията на лоста за освобождаване (фиг.3):

- 1) Отстранете винт "V".
- 2) Преместете лоста в позицията, показана на фиг.3, и затегнете отново винт "V".
- 3) Като натиснете пластмасовото капаче можете да отворите отвори, които позволяват преминаването на механизмите за освобождаване и веригата.

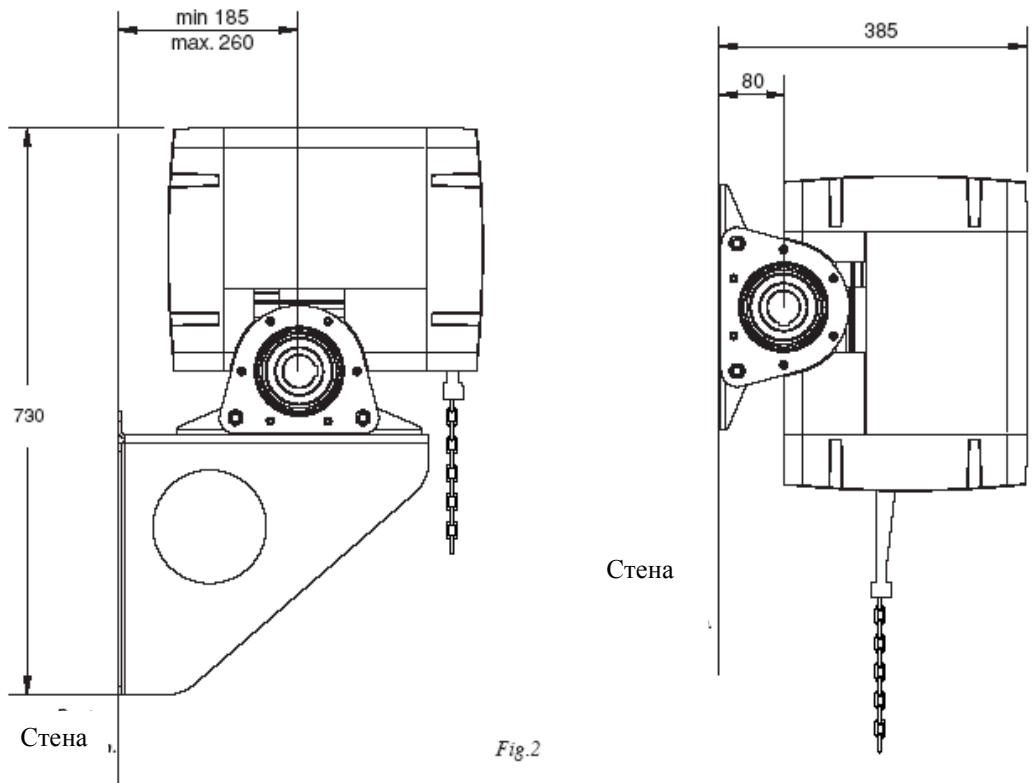

Fig.2

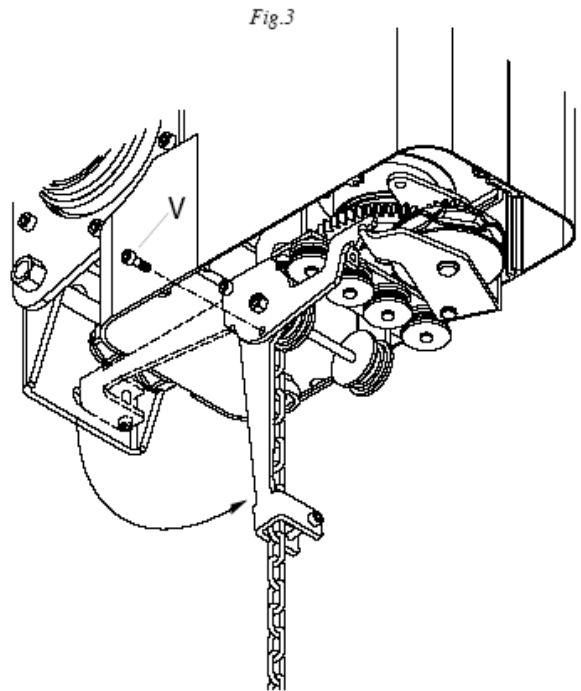

Fig.3

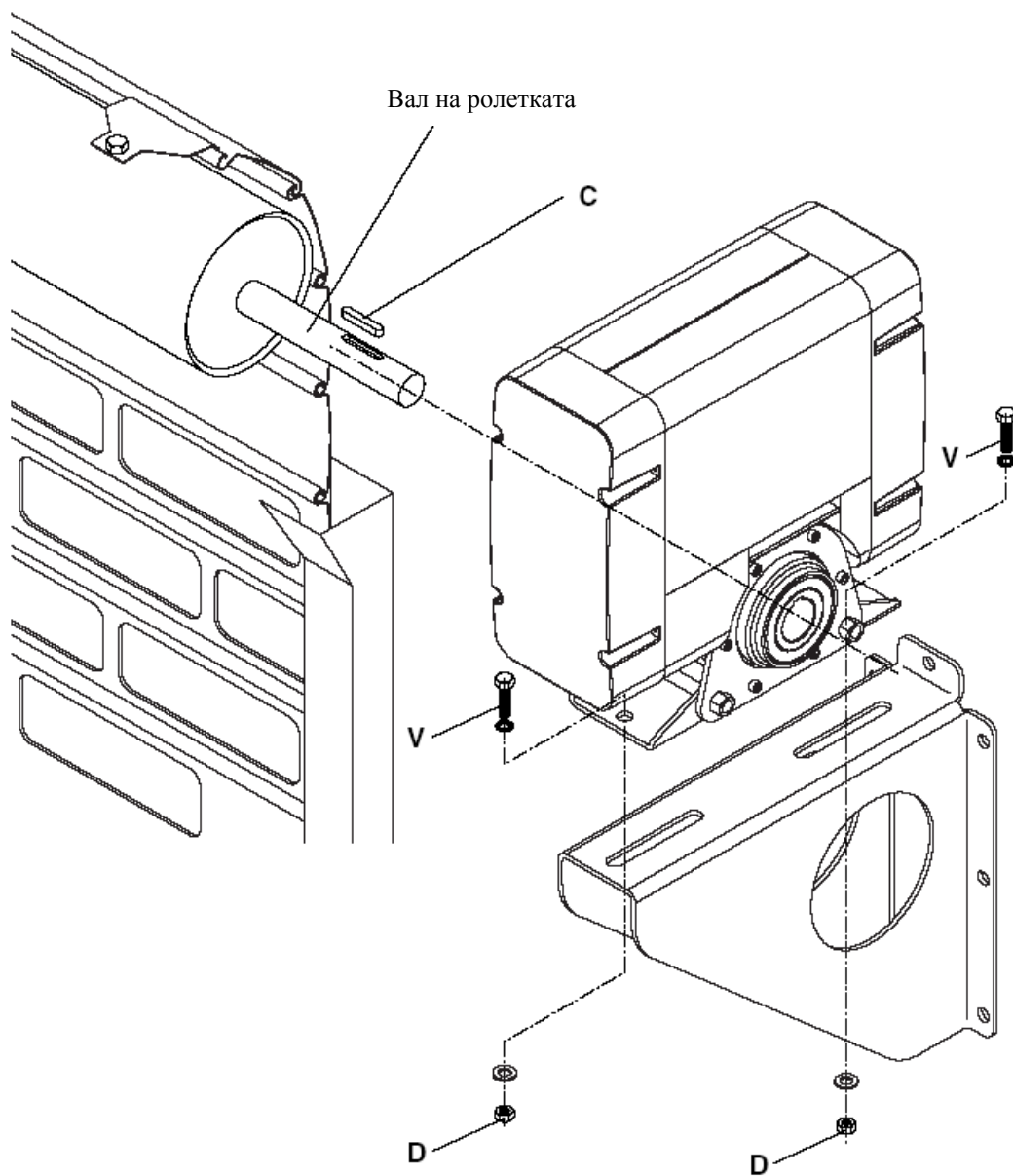
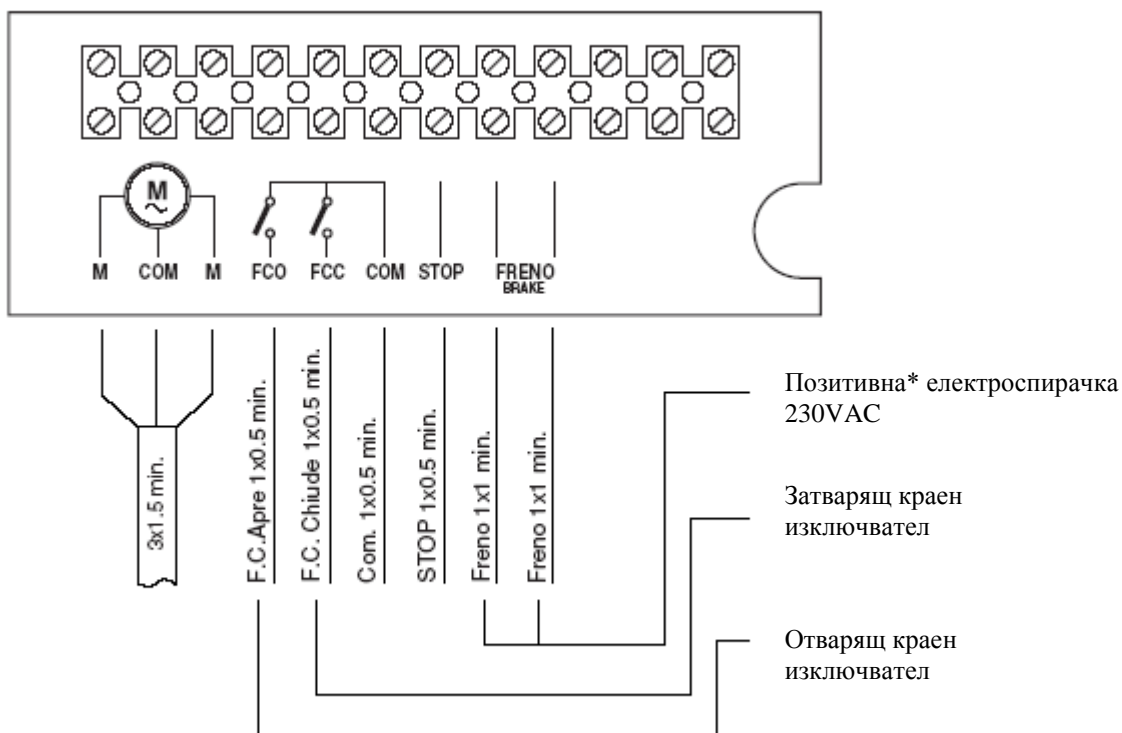

Fig.4

Кабелиране

PS.13M/MC (230Vac)



PS.13T/TC (380Vac)

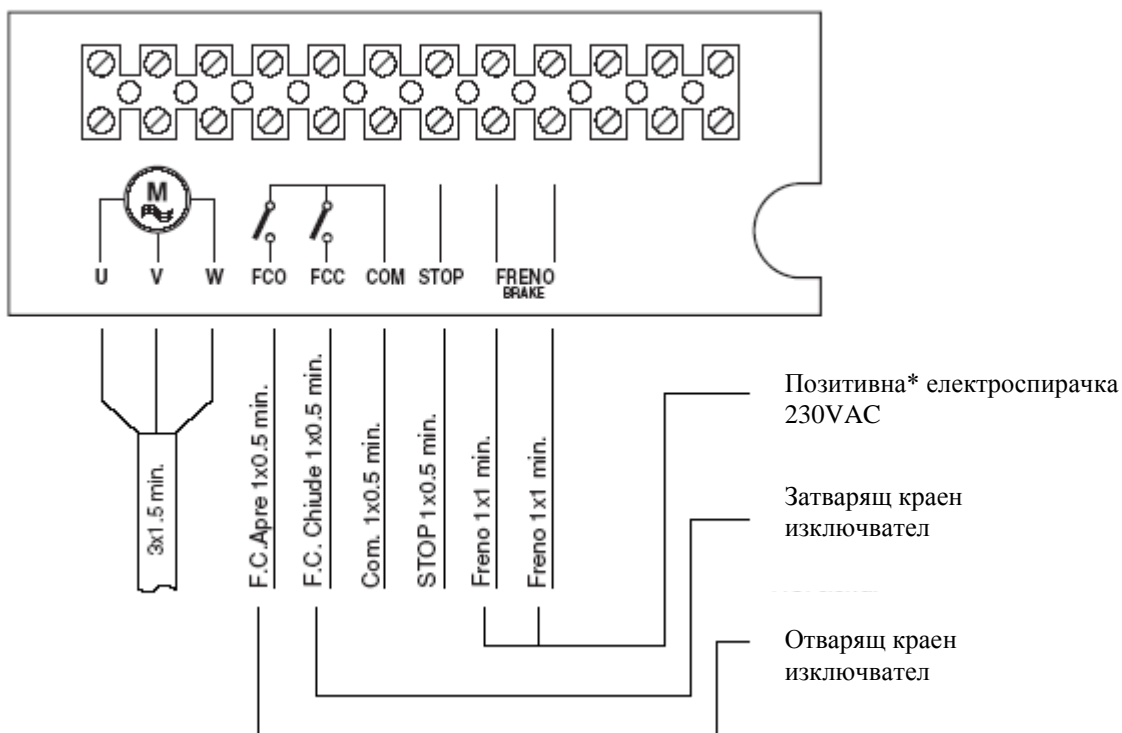

* Позитивна електрична греалка: не се захранва при вклучен мотор.

Настройка на крайните изключватели

Моторът е окомплектован с 6 палци за настройка, които са както следва (фиг.5):

1	черен палец	= подходящ за аксесоарите (AUX1 – нормално затворен контакт – 3A – 24Vdc/ac max.)
2	жълт палец	= подходящ за аксесоарите (AUX1 – нормално отворен контакт – 3A – 24Vdc/ac max.)
3	черен палец	= безопасност при затваряне
4	червен палец	= затварящ краен изключвател
5	жълт палец	= безопасност при отваряне
6	син палец	= отварящ краен изключвател

За да регулирате палците, спазвайте инструкциите (фиг.5):

- При затегнатата гайка “F” разхлабете гайка “D”, за да може да въртите палците при минимално триене.
- Ръчно задвижете вратата, докато се затвори нацяло и настройте червения палец.
- Повторете операцията при отваряне на вратата и настройте синия палец.
- Настройте жълтия палец да се активира малко след задействането на синия палец.
- Настройте черния палец да се активира малко след задействането на червения палец.
- Подайте захранване към автоматичната система и я задвижете (ако първата операция е затваряне, разменете кабелите на мотора), като настройте затварящия краен изключвател (червения палец), както е показано на фиг.6.
- Леко затегнете гайка “D”.

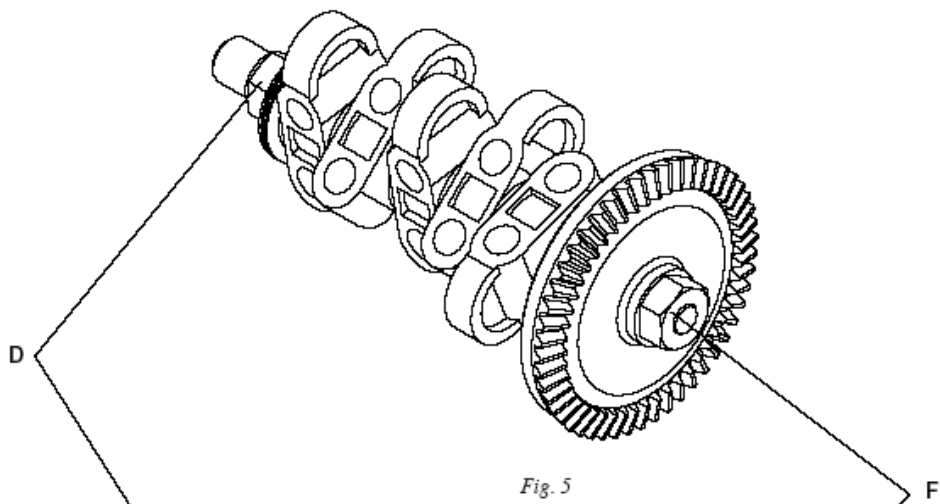

Fig. 5

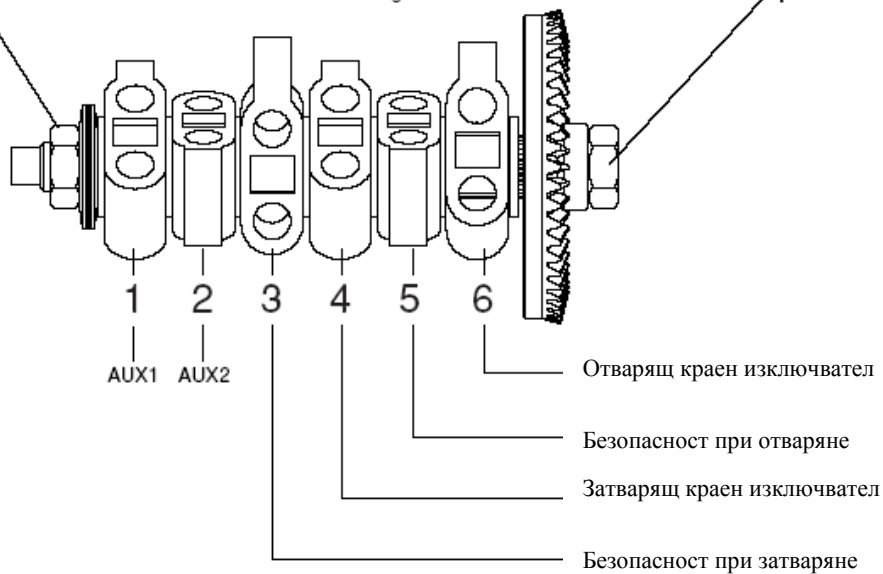
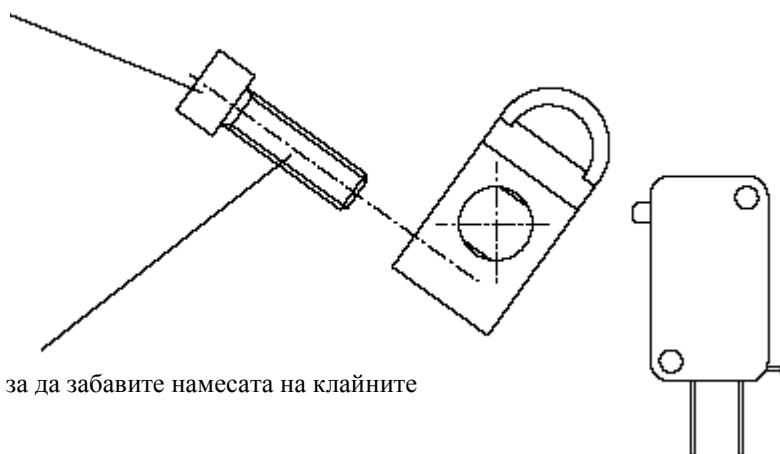
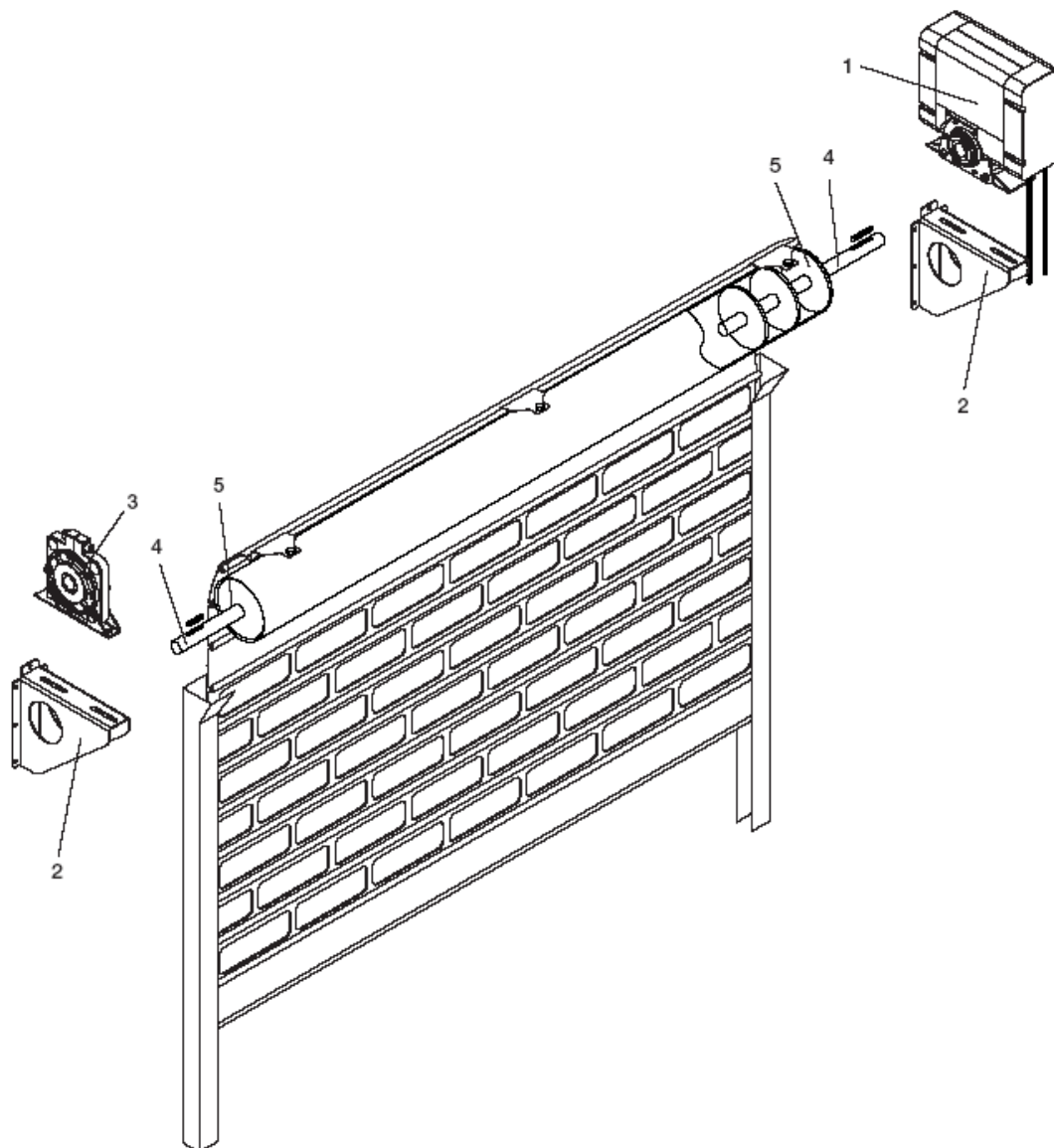

Fig. 6

Винт М6



Затегнете винта, за да забавите намесата на клайните изключватели.



Легенда:

- 1 Мотори PS.13
- 2 Хоризонтална подпора за прикрепване към стена PS.ME
- 3 Блокиране слесу инцидентно падане на вратата PS.P1/PS.P2
- 4 Вал PS.AL30/PS.AL40
- 5 Шайби PS.RO

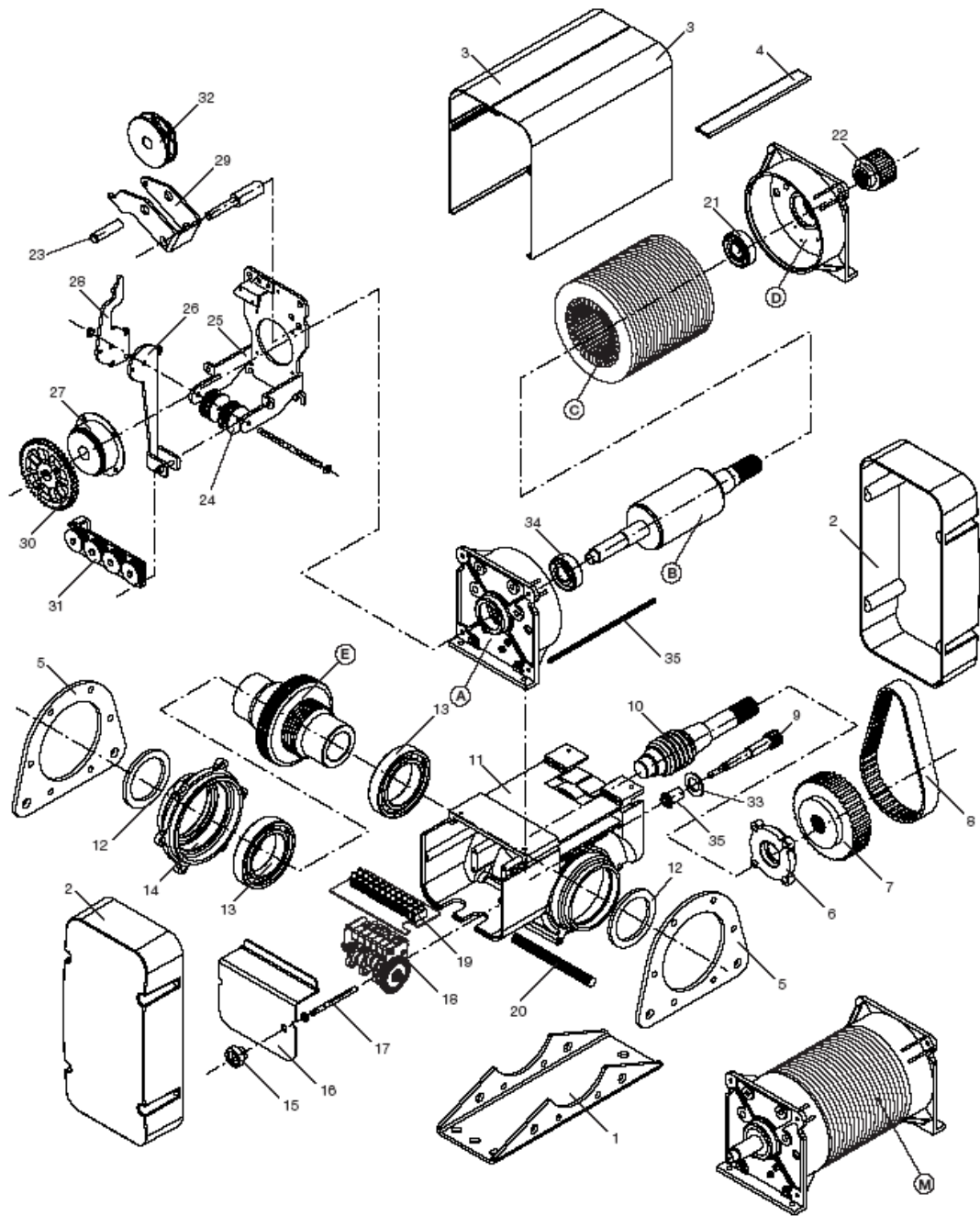

№	Описание	Код
1	Хоризонтална подпора за прикрепване	CF8819012
2	Отстраняваща се предна част ABS	CF8144000
3	Покривен профил (1 част)	C5667002
4	Свързващ профил	C5667001
5	Планка подпора	CF8623003
6	Осов фланец перо	CF8261078
7	Макара на редуктора	C5668002
8	Ремък ММ	CF8220000
9	Вал на крайните изключватели	C5018015
10	Червячен вал	CF8954103
11	Кутия за редуктора	C5756013
12	Предпазител 60/85/10	CF8612000
13	Лагер 601222	CF8288000
14	Осов фланец корона	CF8261015
15	Защитен прикрепващ винт	CF8901000
16	Термозащитна линия/защита LS	CF8144001
17	Винтова шайба М6x88	C5081000
18	Комплект крайни изключватели	C4387000
19	Термозащитна линия	CF8585000
20	Щифт подпора за редуктора	CF8621003
21	Лагер 620522	CF8288156
22	Макара на мотора	C5668001
23	Щифт за ръчно освобождаване	CF8621057
24	Ролки водачи на веригата	CF8740000
25	Подпора за спирачката	CF8830012
26	Лост, извит като кука	CF8540005
27	Електроспирачка	CF8360000
28	Лост, извит като кука	CF8001001
29	Зацепващ лост	CF8540012
30	Управляваща корона	C5513000
31	Комплект ролки за веригата	C3470000
32	Макара за активиране на веригата	CF8668035
33	Предпазител 10/19/7	CF8612001
34	Лагер 630422	CF8288014
35	Зъбно колело FC Z15	CF8513071

№	Описание	Код PS.13MC	Код PS.13TC
A	Преден фланец	C5369079	C5369079
B	Ротор с вал	C5018006	C5018006
C	Статор	C5828092	C5828091
D	Заден фланец	C5396078	C5396078
E	Вход за редуктора Ø 30	C4513001	C4513001
	Вход за редуктора Ø 40	C4513002	C4513002
M	Мотор	C4587002	C4587000

Правила за безопасност

- Не стойте в обсега на вратата, когато тя се движи.
- Не позволявайте на деца да си играят с дистанционните управления или в близост до вратата.
- В случай че се появят проблеми в работата на вратата, не се опитвайте да ги разрешавате сами, а се обадете на квалифициран техник.

Ръчни операции при спешност

В случай на повреда в захранването или неправилна операция, системата може да се управлява ръчно, както следва:

За да можете да управлявате ръчно, трябва да сте прекъснали захранването към централата.

Модел PS.13TC:

При тези мотори ръчната операция се извършва, като се изпълва освобождаваща верига:

- 1) Дръпнете двата края на веригата надолу, за да активирате механизма, предвиден за ръчно освобождаване на вратата.
- 2) Изполвайте веригата, за да отворите/затворите вратата. Защитният краен изключвател автоматично ще спре мотора по време на ръчната операция.
- 3) За да възстановите автоматичната операция, дръпнете двата края на веригата в обратната посока, към стената, докато се разблокира освобождаващият механизъм.

Поддръжка

- Всеки месец проверявайте дали работи ръчното освобождаване при спешни случаи.
- Задължително е да извършвате допълнителна поддръжка или поправки, за да предотвратите евентуални инциденти. Тези операции се извършват само от квалифициран персонал.
- Не е необходима специална поддръжка на мотора, но е важно периодично да проверявате дали работят обезопасителните елементи и другите компоненти на автоматичната система. Износването и нарушаването целостта на някои компоненти може да доведе до опасности.

Унищожаване

Ако продуктът не може да бъде използван повече, трябва да се унищожи според действащите нормативни актове относно дифиринцираното унищожаване и рециклирането на някои компоненти (метали, пластмаси, електрически кабели и т.н.). Съветваме ви при унищожаване да се обърнете към фирмата, която е инсталирала мотора или към специална фирма, занимаваща се с унищожаване на отпадъци.

PS.13M
PS.13T

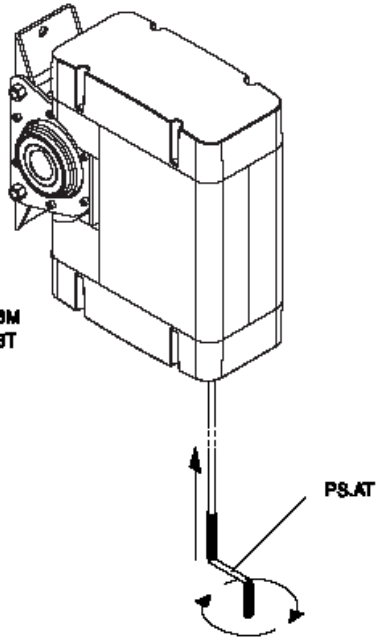

PS.13MC
PS.13TC

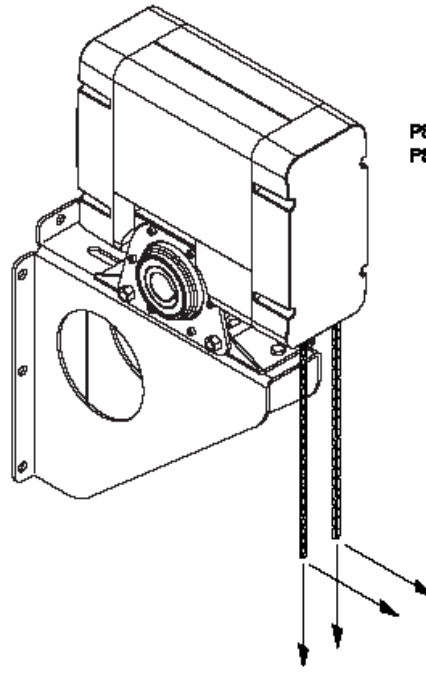

Дръпнете, за да възстановите автоматичната операция.

Дръпнете надолу, за да активирате ръчната операция.