

L8542230
Rev. 09/03/01

Съчленено рамо

VE.SN500

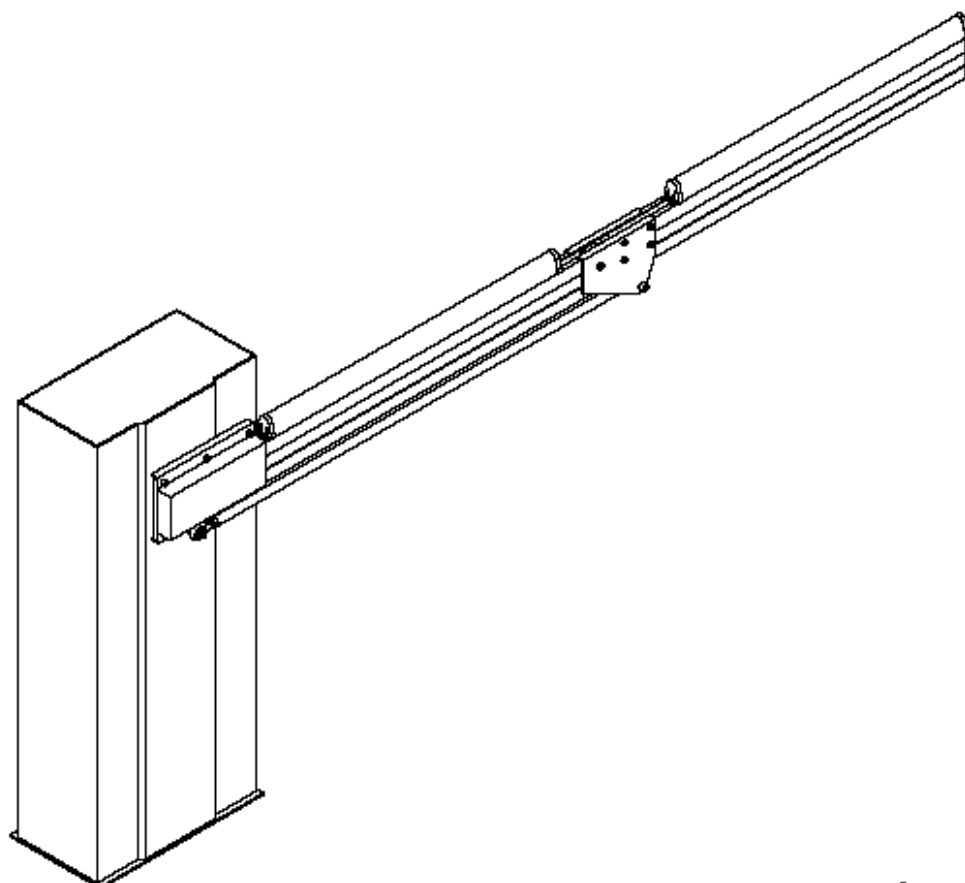

Инструкции за монтаж и експлоатация

Съчленено рамо: VE.SN500

Внимание: За добрата работа на бариера VE.500 е необходимо да преместите пружината от позиция 1 в позиция 2 на планката при монтажа на комплекта VE.SN500 (фиг.1).

Пробийте отвор M12 в зависимост от размерите, показани на фиг.1, на лост "B" и един отвор на тялото на бариерата, както е показано на фиг.2. Внимание: Отворът трябва да се направи в лявата част за десни бариери и обратното.

Уверете се, че пружината M е освободена, след което отстранете винт V и преместете пружината на позиция 2.

Внимание: Поставете 2 шайби, подходящи за винтове M12, между по-големия край на свързващото рамо и планката.

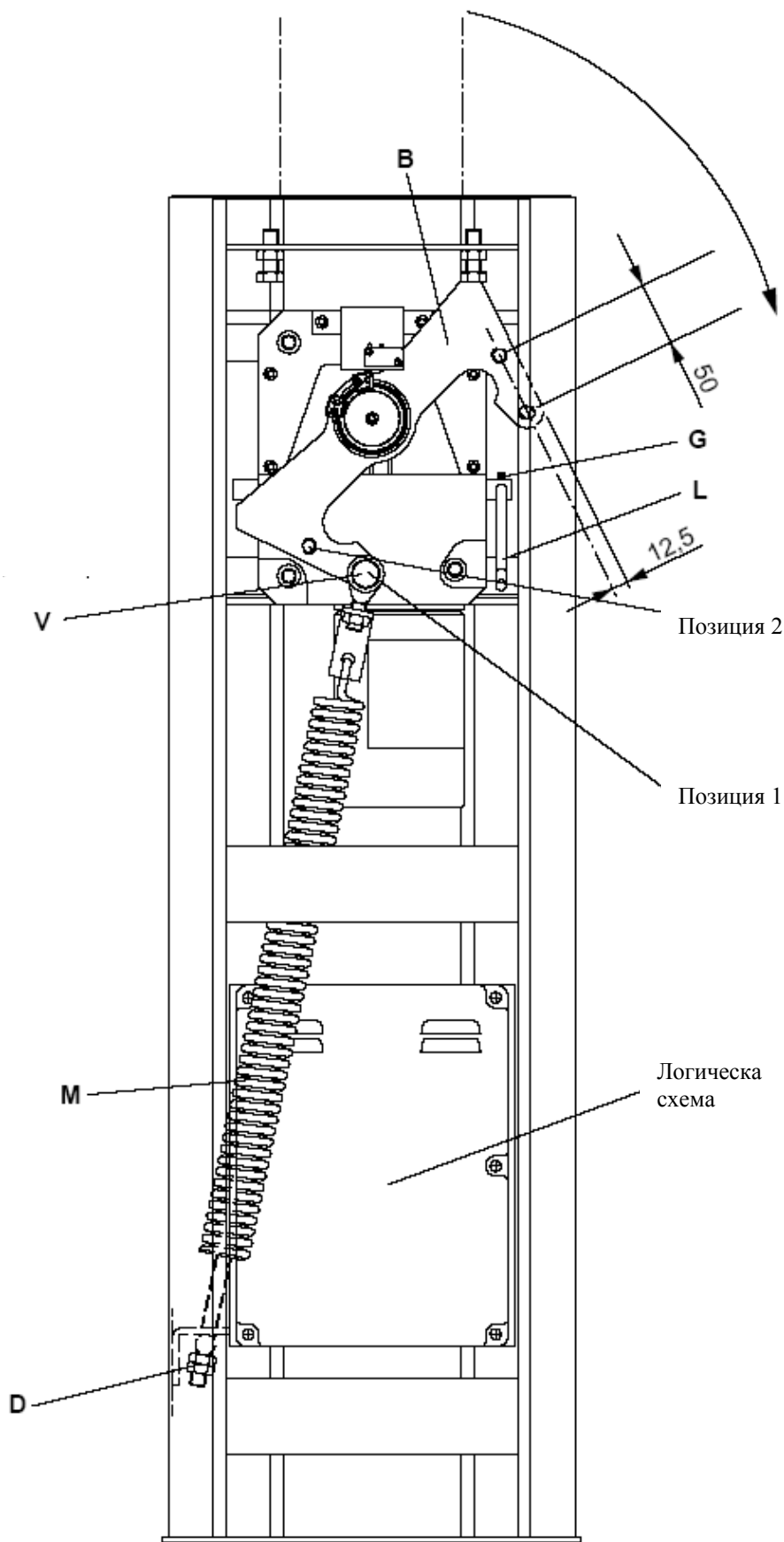

Fig.1

Инструкции за монтаж

- Изчислете дължината на двете части на рамото и на прикрепващия болт, като използвате следните формули и имате предвид фиг.2.

$$L_A = L_1 + L_2 + 174$$

Внимание: HT max=2940 mm

$$L_1 = HT - 870$$

$$L_2 = L_A - (L_1 + 174)$$

$$L_3 = L_1 - 120$$

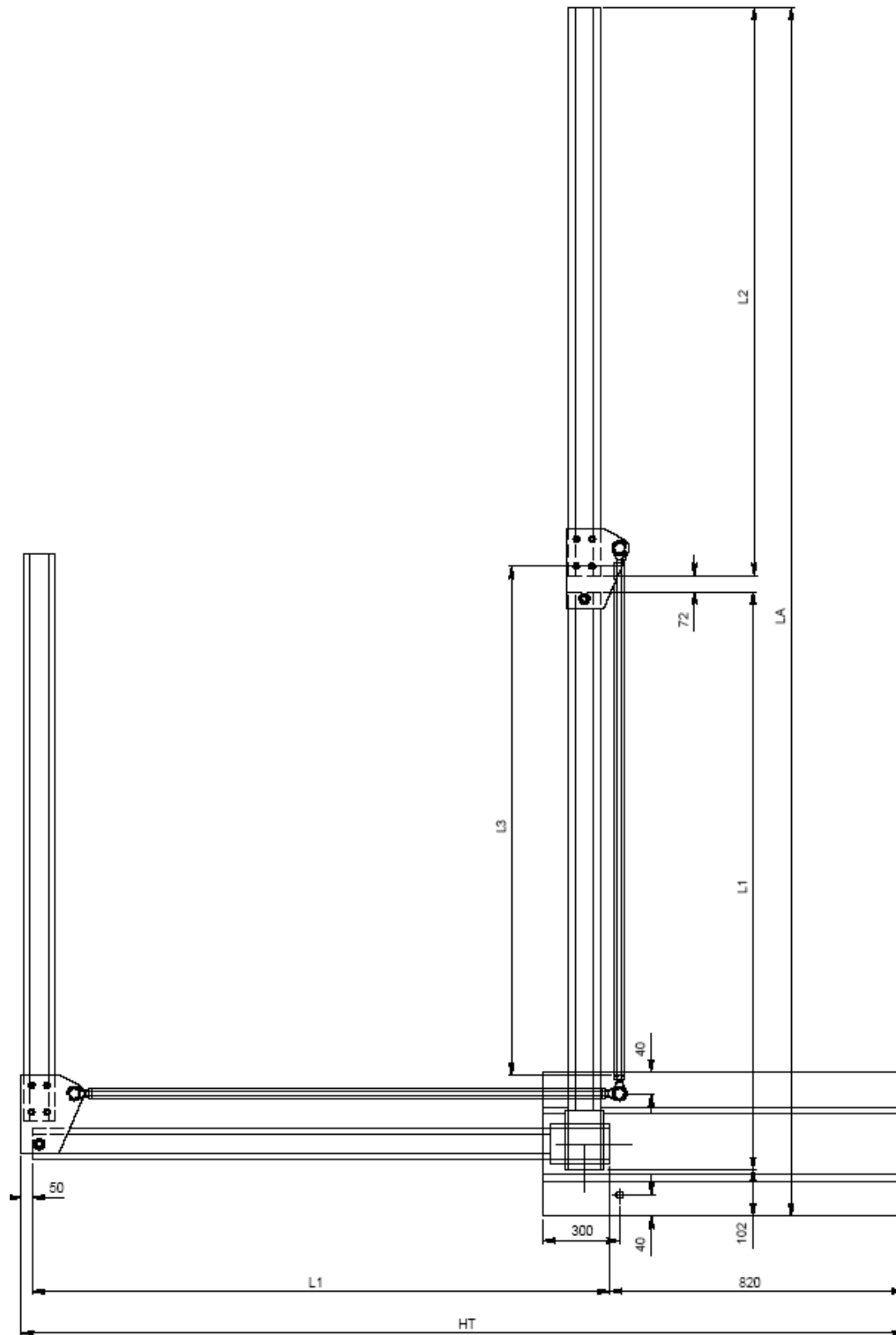
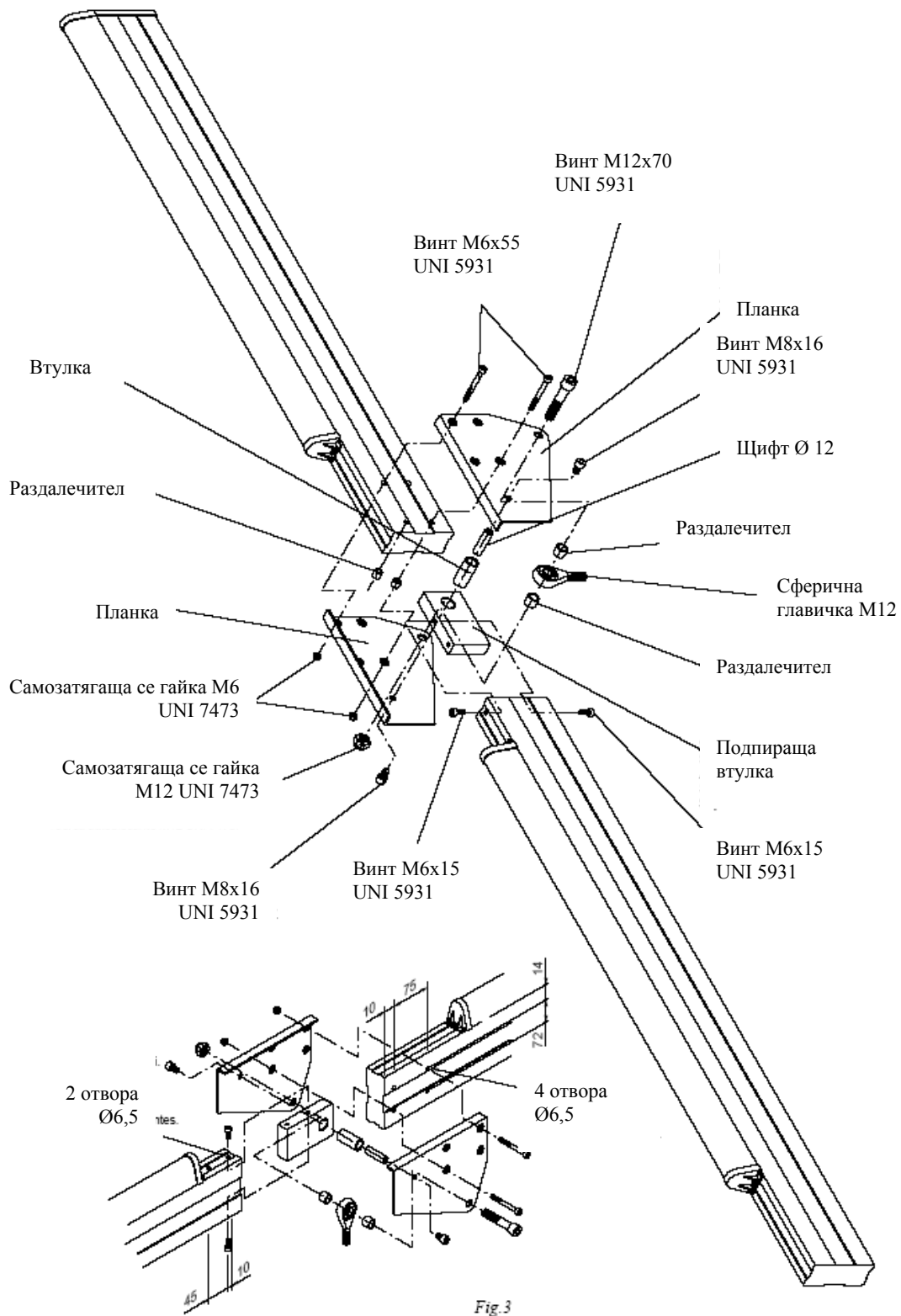

Fig.2

- Ако трябва, отрежете, за постигнете необходимата дължина и след това пробийте двете части на рамото, като имате предвид мерките, дадени във фиг.3.
- Отрежете до достигане на необходимата дължина и прикрепващия болт L3 (Внимание: единият край е вече с нарез M12). Направете нарез M12 и на следващия край, който току-що сте отрязали.
- Направете нарез на един от предварително направените отвори на тялото на бариерата с размери M12 (фиг.2) в зависимост от това дали е в дясна или лява версия.
- Поставете сферичните главички на прикрепващия болт (след като сте поставили гайките) фиг.4.
- Завинтете шипчето с нарез на тялото на бариерата (фиг.4), вкрайте сферичната главичка и затегнете винта.
- Поставете двете планки на дължина L2, без да затягате винтовете (фиг.3).
- Вкарайте подпиращата втулка на дължина L1 и завинтете винта (фиг.3).
- Закрепете профил L1 към движещата планка, както е показано на фиг.4.
- Закрепете свързващия болт (като го поставите между раздалечителите) между планките чрез винт M12 (фиг.4).
- Вкарайте щифт Ø 12 мм в подпората и го прикрепете чрез 2 винта M8 (фиг.3).
- Нивелирайте профил L2 чрез свързващия болт.
- Затегнете двете гайки на сферичните главички срещу свързващ болт.
- Затегнете винтовете M6, които прикрепват планките към профил L2.



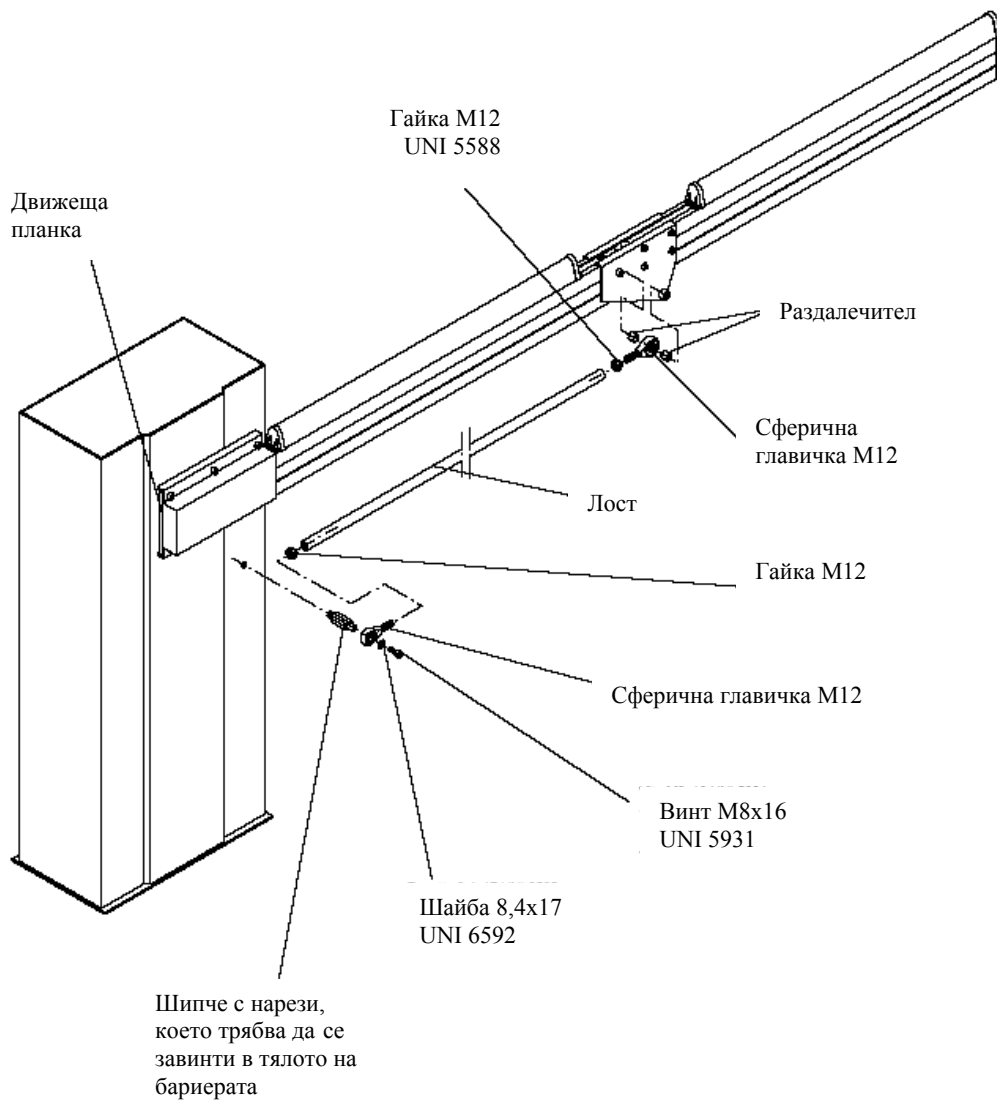

Fig. 4